

TRONZADORA DOBLE CABEZAL ZGS317

FICHA TÉCNICA

TRONZADORA DE DOBLE CABEZAL DE 5 EJES PARA ALUMINIO Y PVC ROTOX ZGS317

La ZGS317 ROTOX está diseñada para maximizar la precisión y eficiencia en el corte de perfiles de aluminio y PVC, incluso en dimensiones grandes. Sus 5 ejes controlados permiten un ajuste de longitud, ángulos de pivote e inclinación con amplio rango, asegurando cortes versátiles y personalizados. Su sistema de corte ascendente garantiza precisión en cada medida, eliminando las variaciones que puedan tener los perfiles. Desde cortes simples hasta combinados en ángulos complejos, la ZGS317 garantiza alta productividad y un corte impecable.

Beneficios

- Avance hidroneumático de la hoja de sierra para cortes exactos.
- Cabezal fijo a la izquierda
- Cabezal móvil a la derecha motorizado con ajuste de posición para mayor versatilidad.
- Medición de Alta Precisión mediante cinta magnética para asegurar exactitud constante.
- Ajuste Automático de Ángulo: Giro de cabezales con servomotor, de 22,5° (67,5° interior) a 135° (45° exterior), optimizando cortes en ángulos variados.
- Inclinación Variable de la sierra entre 0° y 45°, permitiendo cortes internos con alta precisión.
- Tomas para conectar un sistema de extracción de viruta para la gestión eficiente de residuos.



1/2



TRONZADORA DOBLE CABEZAL ZGS317

FICHA TÉCNICA

TRONZADORA DE DOBLE CABEZAL DE 5 EJES PARA ALUMINIO Y PVC ROTOX ZGS317

- Sujeción Neumática Vertical para mantener los perfiles firmemente en posición.
- Dispositivo de lubricación con micro pulverización para un engrase justo de la superficie de corte y cumplir con las normativas medio-ambientales
- Soporte de Perfil Móvil y Abatible, adaptable a perfiles de diferentes tamaños, brindando flexibilidad total.

Datos Técnicos:

- Motores de Sierra (kW): 2 x 3
- Voltaje (V): 230/400
- Presión de Aire (bar): 7
- Consumo de Aire (l/min): Aprox. 50
- Diámetro del disco del corte (mm): 600
- Revoluciones de los discos(rpm): 2.710
- Longitud de Corte (mm): Min. 365 – Máx. 4.500, 6.000 y 7.000
- Dimensiones (L x P x H) (mm): 8.200 (7.200 sin camino de rodillos móvil) x 2.000 x 2.200
- Peso (kg): Aprox. 3.000

La **ZGS317 ROTOX** es la solución robusta y flexible para sus necesidades de corte en perfiles de aluminio y PVC, ideal para maximizar precisión y eficiencia en cada operación.

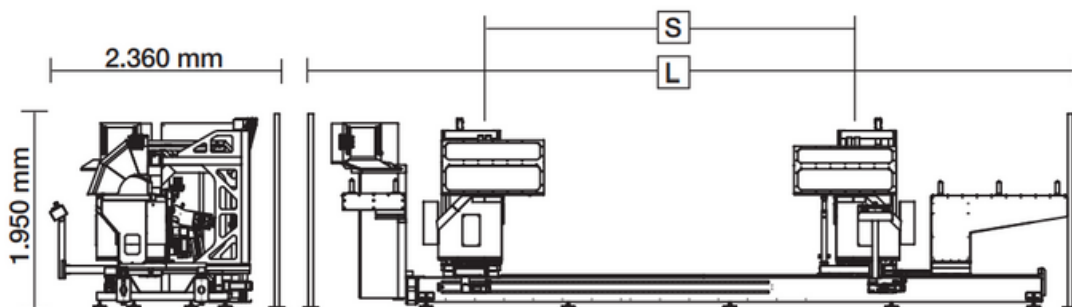

2/2

